

# Návod k použití Dronu 4D-F10

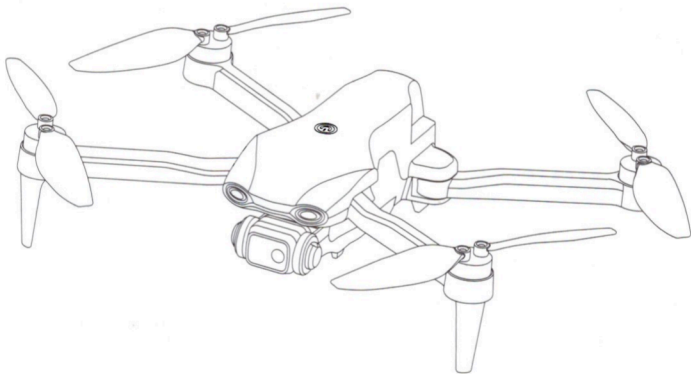

Aby byly splněny požadavky na elektromagnetické prostředí letecké radiostanice (různé letecké modely a drony nesmějí létat v okruhu 10 km po obou stranách osy a 20 km na obou koncích vzletové dráhy letiště), stejně jako na leteckých trasách a v letových koridorech civilního letectví, je zakázáno používat různé modely a drony v zóně zákazu letů vymezené příslušnými státními orgány.

# Upozornění

1. Balení a návod obsahují důležité informace, proto je uchovejte.
2. Při používání dronu jste zodpovědní za to, že nezpůsobíte škodu na zdraví ani majetku jiných osob.
3. Spouštění a vzlet dronu musí být prováděny přesně podle návodu k použití.
4. Mezi dronem a uživatelem nebo jinými osobami je třeba dodržovat vzdálenost 2–3 m, aby se zabránilo nárazu do hlavy, obličeje nebo těla během letu a přistání.
5. Naše společnost ani distributoři nenesou odpovědnost za žádné ztráty, škody ani zranění osob vyplývající z nesprávného použití nebo obsluhy.
6. Děti mohou dron ovládat pouze pod dohledem dospělých. Produkt nesmí být ovládán dětmi mladšími 14 let.
7. Produkt používejte v souladu s pokyny a některé části by měly montovat dospělé osoby.
8. Produkt obsahuje malé součásti. Uchovávejte jej mimo dosah dětí, aby nedošlo k náhodnému spolknutí nebo udušení.
9. Je přísně zakázáno hrát si na silnici nebo v místech s nahromaděnou vodou, aby se předešlo nehodám.
10. Dron nerozebírejte ani neopravujte. Rozebrání nebo úprava mohou způsobit jeho poruchu.
11. Nabíjecí kabel připojte k určenému napájecímu zdroji 5 V 2 A v souladu s etiketou na výrobku.
12. Použití jiného nabíjecího kabelu může poškodit baterii a vést k nepředvídatelným rizikům.
13. Nabíjecí kabel není hračka.
14. Nabíjení baterie vyžaduje dohled dospělé osoby. Během nabíjení se vyhýbejte hořlavým materiálům.
15. Baterii nesmíte zkratovat ani mačkat, protože by to mohlo vést k explozi.
16. Nesmí se míchat různé typy lithiových baterií.
17. Dron používá lithiovou baterii, kterou je třeba pro nabití vyjmout.
18. Baterii nesmíte zkratovat, rozebírat ani házet do ohně; nevystavujte ji vysokým teplotám (např. v ohni nebo v blízkosti topných zařízení).
19. Dron používejte mimo dosah jiných elektrických zařízení a magnetických předmětů, protože by mohlo dojít k vzájemnému rušení.
20. Udržujte bezpečnou vzdálenost od rychle se otáčejících vrtule, abyste předešli riziku poříznutí nebo poranění hlavy.
21. Motor je horký, nedotýkejte se ho, abyste se nepopálili.
22. LED dioda vyzařuje laserové záření – nesměrujte paprsek světla přímo na jiné osoby.
23. Nepoužívejte dron v blízkosti uší! Nesprávné použití může způsobit poškození sluchu.
24. Vypněte spínač a odpojte baterii, když je akumulátor vybitý. S nabíjením začněte po 30 minutách, abyste předešli poškození baterie.

## 1. Příslušenství obsažené v balení



## 2. Názvy částí dronu

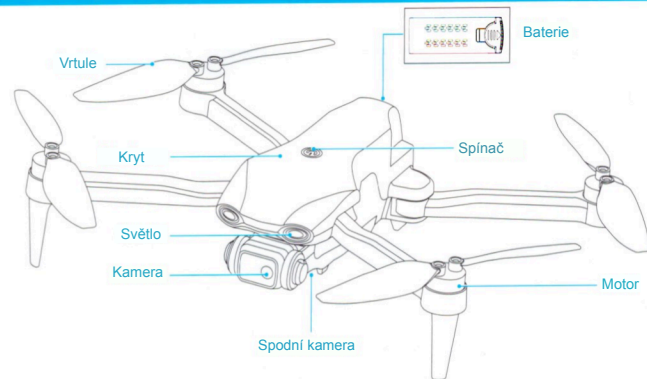

## 3. Rozložení dronu

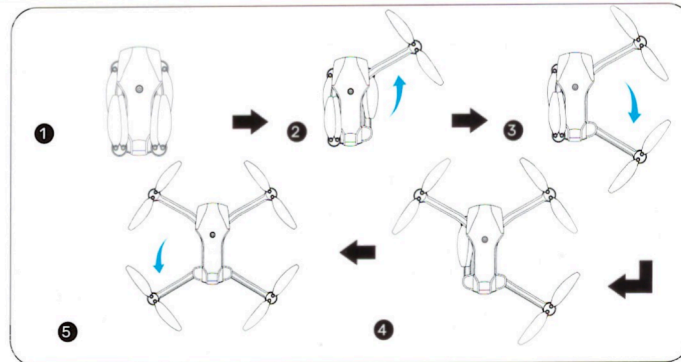

#### 4. Montáž vrtule

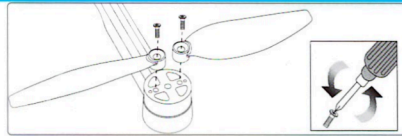
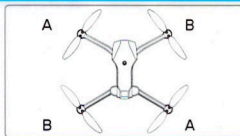

Odšroubujte šrouby pro demontáž vrtulí

- Poznámka: Na lopatkách ventilátoru jsou označení písmeny A a B. Namontujte je správně podle schématu, jinak se zařízení nebude moci vznést.

#### 5. Návod k nabíjení baterie

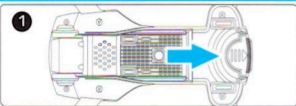

5. 1 Stiskněte směrem doprava podle obrázků.

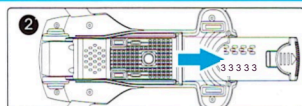

5. 2 Vyměňte baterii.

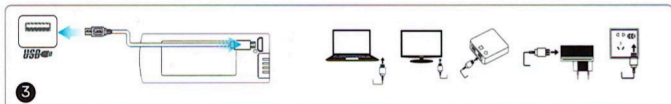

5. 3 Nabíjení: Zapojte USB konektor nabíjecího kabelu do USB portu počítače (nebo použijte napájecí adaptér 5V 2A) a druhý konec nabíjecího kabelu připojte k zásuvce baterie. Během nabíjení svítí červená kontrolka na bateriovém modulu a po úplném nabití baterie zhasne, což znamená ukončení nabíjení.

**Upozornění** Nabíjení musí probíhat pomocí nabíjecího kabelu k dronu dodaného výrobcem; nesmí se používat jiné nabíjecí kabely.

**Upozornění** Pokud dron nepoužíváte, nevykládejte baterii do zařízení, abyste zabránili jejím poškozením.

#### 6. Tlačítka na ovladači

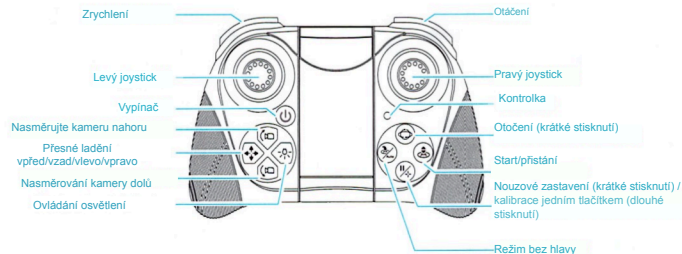

#### 7. Montáž baterie do jedné jednotky

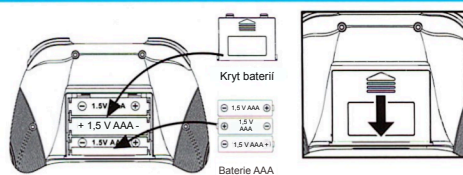

**Instalace baterie**  
 7. 1 Sejměte kryt baterie.  
 7. 2 Podle označení pól v bateriovém prostoru sejměte zadní kryt a vložte 3 baterie typu „AAA“ (nejsou součástí balení).

Pokyny k nabíjení:

- Nevystavujte nabitě baterie vysokým teplotám, jako je otevřený oheň nebo topné zařízení, protože by mohlo dojít k poškození nebo výbuchu.
- Baterií nebudte a neklepávejte s ní o tvrdé povrchy.
- Baterii nerozebírejte.
- Baterii neponořujte do vody a skladujte ji na suchém místě.
- Během nabíjení nenechávejte baterii bez dozoru.

**Upozornění**  
 Pokud letadlo nepoužíváte, nevykládejte do zařízení baterie, abyste zabránili jejím poškozením.

1. Při vkládání baterie dbejte na kladný a záporný pól a na póly v příhradce pro baterie, chyby nejsou přípustné.
2. Neměchejte staré a nové baterie.
3. Neměchejte různé typy baterie.
4. Pokud zařízení nepoužíváte, nevykládejte baterie do dálkového ovladače, aby nedošlo k jejich poškození.

#### 8. Požadavky na prostředí před letem



Vyberte si místo venku, na otevřeném prostranství, bez deště a sněhu a s malým větrem. Během letu se držte dál od davů, stromů, elektrického vedení, vysokých budov, letišť a vysílačích a signálních věží. Nelétejte v příliš malém, přeplněném prostoru.

**Upozornění** Aplikaci lze používat pouze k náhledu (fotografování/natáčení) při používání ovladače a ovladač nelze používat při používání aplikace.

#### 9. Pokyny k přípravě před letem (při použití ovladače):

9. 1 Nastavení frekvence letadla: Zapněte napájení letadla a umístěte jej na vodorovnou plochu. V tomto okamžiku dron automaticky přejde do režimu nastavení frekvence a přední bílá LED dioda a zadní červená LED dioda budou blikat.



- Poznámka: Umístěte dron správným směrem, přičemž přední část by měla směřovat dopředu. Dron musí být umístěn na vodorovné ploše.

9.2 Stiskněte a podržte tlačítko zapnutí dálkového ovladače (krok 1), rozsvítí se kontrolka napájení dálkového ovladače; posuňte páčku plynu nahoru (krok 2) a poté až na doraz (krok 3), spárování kódu bude úspěšné a světlo dronu se změní z blikajícího na trvale svítící.

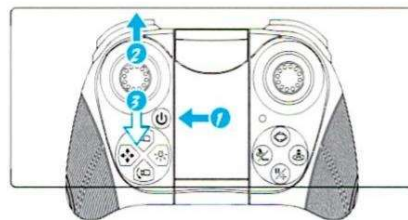

Dron a ovladač musí mít dostatečné množství energie, jinak nebude možné vzlétnout!

### 9.3 Horizontální kalibrace

Stiskněte a podržte kalibrační tlačítko  na ovladači a LED dioda na dronu začne rychle blikat. Jakmile LED diody na dronu začnou svítit trvale, znamená to, že kalibrace byla dokončena a ovladač vydá zvukový signál „pípnutí“ (Obrázek 1).

Poznámka: Kalibrace musí být dokončena pouze tehdy, když je dron umístěn na vodorovné ploše.

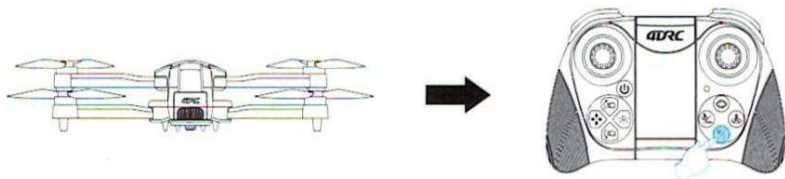

Obrázek 1

### 9.4 Start/stop

Posuňte levou páčku na ovladači nahoru (Obrázek 2). V tomto okamžiku bude dron schopen normálně vzlétnout. Po startu budou všechny LED diody na dronu svítit trvale. Během letu, bez ohledu na to, zda krátce stisknete tlačítko , dron přestane létat (Obrázek 3).

Poznámka: Tato funkce je určena pouze pro použití v případě, že se dron nachází v nekontrolovatelném stavu. Za normálních okolností se doporučuje používat tlačítko pro start/přistání.

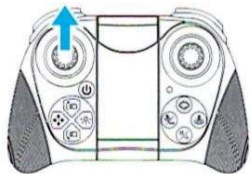

Obrázek 2

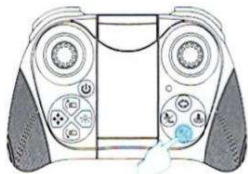

Obrázek 3

### 9.5 Start a přistání pomocí jediného tlačítka

Po dokončení odblokování jemně stiskněte tlačítko „Start/Přistání jedním tlačítkem“ na ovladači (Obrázek 4) a dron automaticky vystoupá do výšky přibližně 1 metru a udrží stabilní let; po opětovném jemném stisknutí tohoto tlačítka začne dron automaticky pomalu přistávat.

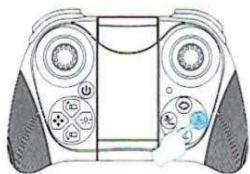

Obrázek 4



Ovládejte dron pomocí dálkového ovladače. Před startem postupujte podle následujícího pořadí:

Zapněte (viz 9.1) → nastavení frekvence ovladače (viz 9.2)

→ horizontální kalibrace (viz 9.3) → start/stop (viz 9.4)

→ start a přistání pomocí jediného tlačítka (viz 9.5).

## 10. Úvod do funkcí dálkového ovladače a jeho ovládání

### 10.1 Způsob ovládání ovladače:

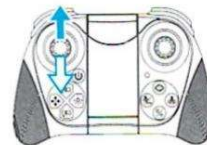

Když je levá páčka (plyn) posunuta nahoru, zvyšuje se rychlost otáčení hlavního rotoru a dron stoupá. Když je levá páčka (plyn) posunuta dolů, rychlost otáčení hlavního rotoru se snižuje a dron klesá.

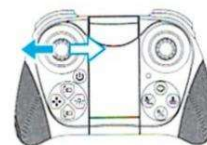

Když je levý joystick posunutý doleva, přední část dronu se otáčí doleva. Když je levá páčka (kormidlo) posunuta doprava, přední část dronu zatáhne doprava.

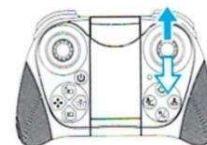

Když je pravý joystick (ovládací páka) posunutý nahoru, dron se pohybuje dopředu. Když je pravý joystick posunut dolů, dron se pohybuje dozadu.

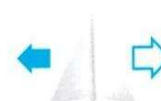
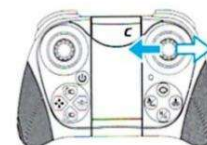

Když je pravý joystick posunutý doprava, trup dronu se naklání doprava. Když je pravý joystick posunutý doleva, trup dronu se naklání doleva.

### 10.2 Otočení o 360°

Dron může provést let v plném rozsahu 360 stupňů pomocí následujícího ovládání pák.

Pro lepší provedení funkce otočení je třeba zajistit výšku přibližně 1,5 metru mezi dronem a zemí.

Otočení dronu je nejlepší provést během stoupání, aby dron po provedení otočení snáze udržel výšku.



#### 10.2.1 Otočení o 360° doleva

Krátce stiskněte tlačítko otáčení a poté posuňte pravý joystick doleva a dron provede otočení o 360° doleva.

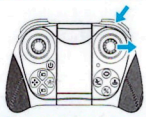

### 10.2.2 Otočení o 360° doprava

Krátce stisknete tlačítko otáčení a poté posuňte pravý joystick doprava a dron provede otočení o 360° doprava.

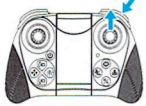

### 10.2.3 Otočení o 360° dopředu

Krátce stisknete tlačítko otáčení a poté posuňte pravý joystick dopředu, aby dron provedl otočení o 360° dopředu.

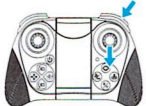

### 10.2.4 Otočení o 360° dozadu

Krátce stisknete tlačítko otáčení a poté posuňte pravý joystick dozadu, aby dron provedl otočení o 360° dozadu.

## 10.3 Režim bez hlavy

Přední část dronu je při zapnutém přízpůsobení kódu ve výchozím nastavení považována za přední část v bezhlavém režimu; pokud je nutné upravit směr, zapněte znovu přízpůsobení kódu a krátce stisknete tlačítko „bezhlavý režim“ na dálkovém ovladači (obrázek 5). Chcete-li režim opustit, jemně stisknete toto tlačítko znovu.

**Zvláštní tip:** Ujistěte se, že je dron nastaven podél přímé čáry, aby gyroskop mohl tuto čáru automaticky detekovat, což umožní realizaci bezhlavého režimu při letu po přímce.

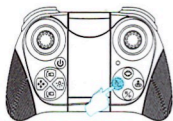

Obrázek 5

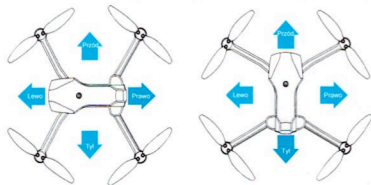

## 10.4 Návrat jedním tlačítkem

Pokud je vzdálenost dronu příliš velká, lze dron vrátit pomocí funkce návratu.

Po zapnutí synchronizace musí být ovladač nasměrován přímo na zadní část dronu. Během letu stisknete a podržíte tlačítko návratu jedním stisknutím (obrázek 6). Jakmile ovladač vydá zvukové „pípnutí“, dron přejde do režimu návratu jedním stisknutím a automaticky se vrátí k uživateli.

Jakmile provedete jakoukoli operaci s pákou, dron opustí funkci návratu.

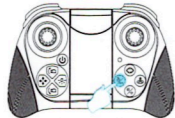

Obrázek 6

07

## 10.5 Otočení jedním tlačítkem

Po vzletu dronu krátce stisknete tlačítko funkce „otočení jedním tlačítkem“ na dálkovém ovladači (obrázek 7) a dron se začne otáčet ve směru hodinových ručiček. Stisknete jej znovu, abyste režim otáčení ukončili (obrázek 8).

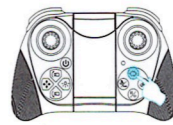

Obrázek 7

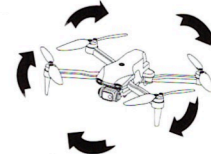

Obrázek 8

## 10.6 Změna rychlosti

Po vzletu dronu se dron standardně nachází v režimu nízké rychlosti (3stupňová změna rychlosti); jemně stisknutí tlačítka na ovladači způsobí jeden zvukový signál „píp“ pro nízkou rychlost, dva zvukové signály „píp“ pro střední rychlost a tři zvukové signály „píp“ pro vysokou rychlost (obrázek 9).

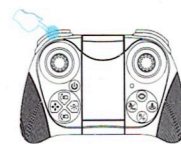

Obrázek 9

## 10.7 Funkce přesného nastavení

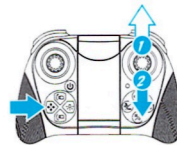

1. Přesné nastavení vpřed: Jakmile se dron zvedne ze země a nakloní se dozadu, krátce stisknete tlačítko přesného nastavení a poté posuňte řídicí páku ve směru 1 vpřed, abyste provedli korekci. Krátce stisknete tlačítko přesného nastavení znovu, abyste funkci přesného nastavení opustili.

2. Přesné nastavení dozadu: Jakmile se dron vznese a nakloní se dopředu, krátce stisknete tlačítko přesného nastavení a poté posuňte ovládací páku ve směru 2 dozadu, abyste provedli korekci. Krátce stisknete tlačítko jemného nastavení znovu, abyste funkci jemného nastavení opustili.

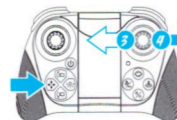

3. Přesné nastavení letu doleva: Jakmile dron opustí zem a nakloní se doprava, krátce stisknete tlačítko přesného nastavení a poté posuňte ovládací páčku 3 doleva, abyste provedli korekci. Krátce stisknete tlačítko přesného nastavení znovu, abyste funkci přesného nastavení opustili.

4. Přesné nastavení letu doprava: Jakmile se dron vznese a nakloní se doleva, krátce stisknete tlačítko přesného nastavení a poté posuňte ovládací páku 4 doprava, abyste provedli korekci. Krátce stisknete tlačítko jemného nastavení znovu, abyste funkci jemného nastavení opustili.

## 10.8 Nastavení objektivu

Stiskněte tlačítko pro nastavení úhlu kamery na dálkovém ovladači a obsluha může podle potřeby nastavit úhel objektivu (obrázek 10).

Tlačítko pro nastavení úhlu kamery

směřující nahoru

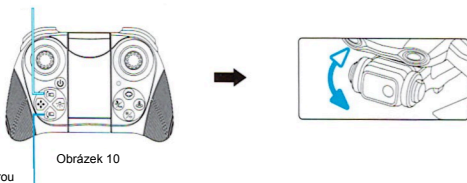

Obrázek 10

Tlačítko pro nastavení s kamerou nasměrovanou dolů

## 10.9 Asistované polohování pomocí optického toku (normální režim)

Dron létá nad příslušným terénem a optický tok pomáhá dronu udržet se ve vzduchu na jednom místě v závislosti na podmínkách terénu a výšce.

Posun o přibližně 1 metr je normální (Obrázek 11).



Obrázek 11

## 10.10 Postup pro použití dálkového ovladače s mobilním telefonem

Otočte držák telefonu na dálkovém ovladači, zvedněte vysouvací část držáku a poté vložte telefon na příslušné místo v držáku (jak je znázorněno na obrázku 12).

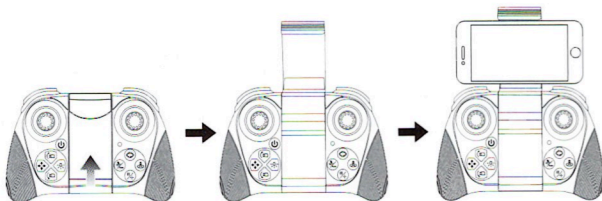

Obrázek 12

## 11. Pokyny ke stažení a instalaci aplikace

### 11.1 Stažení a instalace softwaru

U telefonů se systémem Android po naskenování kódu vyberte v prohlížeči možnost otevřít a stáhnout.



### 11.2 Popis odkazu

Zapněte napájení dronu, přejděte do nastavení na mobilním telefonu nebo iPadu a zapněte bezdrátovou síť; najděte název zařízení „4DRC\*\*\*\*\*“ v seznamu bezdrátových sítí a připojte se k němu; po připojení opusťte nastavení.

Otevřete ikonu aplikace „4DRC Air“ na telefonu a přejděte do ovládacího rozhraní.

(Během letu se snažte vyhýbat prostředím s jinými zdroji signálu).



Spusťte software „4DRC Air“.



Vyberte „Start“ a přejděte do ovládacího rozhraní.



Vyberte a klikněte na „More features“.



Přejděte do nabídky funkcí.

## 12. Úvod do funkcí ovládacího rozhraní aplikace

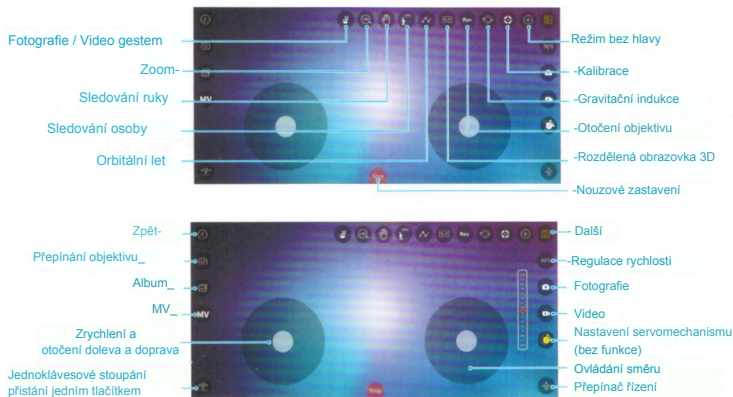

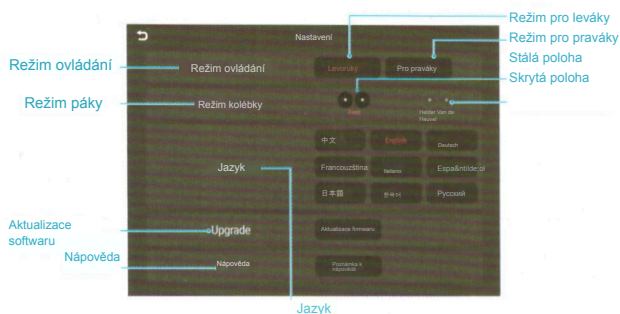

(Čínština/Angličtina/Němčina/Francouzština/Italština/Španělština/Japonština/Korejština/Ruština)

### 13. Pokyny k přípravě před letem (používání aplikace)

13.1 Zapněte napájení dronu a umístěte jej na rovnou plochu. V tomto okamžiku dron umístěný na rovné ploše automaticky přejde do režimu párování a přední bílé světlo a zadní červené světlo na dronu budou blikat.



Poznámka: Nastavte dron správným směrem, jeho přední část by měla směřovat dopředu. Dron musí být umístěn na rovném povrchu.

13.2 Zapněte funkci WiFi v mobilním zařízení, vyberte „4DRCC\*\*\*\*\*“ ze seznamu dostupných WiFi sítí (Obrázek 13) a po úspěšném připojení otevřete aplikaci. Klikněte na „Start“ (Obrázek 14) pro vstup do ovládacího rozhraní. Kontrolka na dronu bude svítit nepřetržitě, což znamená úspěšné sladění frekvence.



Obrázek 13



Obrázek 14

#### 13.3 Provedení horizontální kalibrace:

Operace v aplikaci: klikněte na ikonu „Kalibrace“ v rozhraní aplikace. LED dioda na dronu začne blikat a kalibrace bude dokončena, jakmile LED dioda na dronu přestane blikat (Obrázek 15).

Poznámka: Kalibrace musí být provedena, když je dron umístěn na rovném povrchu.

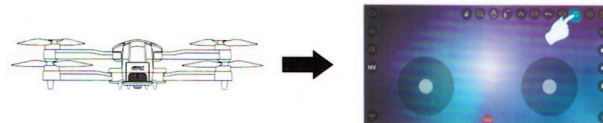

Obrázek 15

#### 13.4 Spouštění a přistání jedním tlačítkem

Klikněte na ikonu „spuštění jedním tlačítkem“ (Obrázek 16) v ovládacím rozhraní aplikace, abyste spustili funkci spuštění jedním tlačítkem; během letu klikněte na ikonu „přistání jedním tlačítkem“ a dron automaticky pomalu přistane.



Obrázek 16



Operace v aplikaci: Před zahájením letu dronu postupujte podle následujícího pořadí: zapněte (viz 13.1) → aplikace spustí přizpůsobení frekvence (viz 13.2) → kalibrace úrovně (viz 13.3) → start a přistání jedním tlačítkem (viz 13.4).

### 14. Způsob ovládání aplikace

#### 14.1 Způsob ovládání aplikace



Když je levá páčka (plyn) posunuta nahoru, rychlost otáčení hlavních rotorů se zvyšuje a dron stoupá. Když je levá páčka (plyn) posunuta dolů, rychlost otáčení hlavních rotorů se snižuje a dron klesá.



Když je levý joystick posunutý doleva, přední část dronu zatáhí doleva. Když je levá páčka (plyn) posunuta doprava, nos dronu se otáčí doprava.



Když je pravá páčka (kormidlo) posunuta nahoru, dron se pohybuje vpřed. Když je pravý joystick (kormidlo) posunutý dolů, dron se pohybuje dozadu.

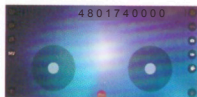

Když je pravý joystick (ovládací páka) posunutý doprava, trup dronu se nakloní doprava. Když je pravý joystick (ovládací páka) posunutý doleva, trup dronu se nakloní doleva.

## 14.2 Bezhlavý režim

Při zapnutí napájení a ladění frekvence je přední část dronu ve výchozím nastavení nastavena na přední část bezhlavého režimu. Chcete-li upravit směr, proveďte znovu ladění frekvence, přejděte do rozhraní aplikace a klikněte na ikonu funkce bezhlavého režimu „“ (Obrázek 17). Pro opuštění znovu klikněte na ikonu funkce.

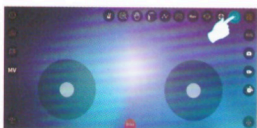

Obrázek 17

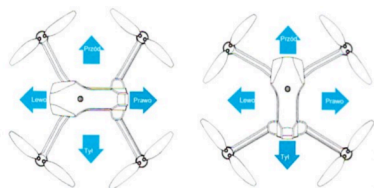

## 14.3 Přepínání rychlosti

Při vzletu bude dron v režimu nízké rychlosti (přepínání na 3 rychlosti). Jemně stiskněte rozhraní a vyberte „30 %“ pro nízkou rychlost, „60 %“ pro střední rychlost a „100 %“ pro vysokou rychlost (obrázek 18).



Obrázek 18

## 14.4 Rozpoznávání gest

Když stojíte před předním objektivem kamery, klikněte na tlačítko pro pořízení snímku v aplikaci a použijte jedno z následujících gest k spuštění funkce pořízení snímku nebo nahrávání videa dronem.

**⚠ Zvláštní upozornění:** Zaměřte se přímo na objektiv a provádějte rozpoznávání gest ve vzdálenosti přibližně 2–3 m od objektivu, v prostředí s dobrým osvětlením a pozadím.

### Gesto pro pořízení fotografie

Ve vzdálenosti přibližně 3 metry před objektivem letadla proveďte gestem „Yeah“ jednou rukou v horizontální poloze. Jakmile letadlo úspěšně rozpozná gesto, odpočítejte 3 sekundy a poříďte fotografii.

### Nahrávání videa pomocí gesta rukou.

Ve vzdálenosti přibližně 3 metry před objektivem dronu spojte pět prstů a zvedněte jednu ruku do vodorovné polohy. Jakmile dron gesto úspěšně rozpozná, spustí nahrávání. Nahrávání skončí, jakmile bude gesto znovu rozpoznáno (časový rozdíl mezi dvěma rozpoznáními by měl být delší než 3 sekundy)

## 15. Často kladené otázky a pokyny pro řešení problémů

Otázka	Důvod	Řešení
Kontrolka dronu bliká, ale dron nereaguje	Dron má nedostatečný výkon.	Nabijte baterii.
Vrtule dronu se otáčejí, ale dron nemůže létat.	1. Nízký stav baterie 2.1 Deformace vrtule 2.2 Chyba při montáži vrtule AB	1. Nabijte baterii 2.1 Vyměňte vrtuli 2.2 Na lopatkách vrtule se nacházejí označení A a B. V případě poškození vrtule A nebo B vyměňte tu, která je zlomená.
Dron silně vibruje.	Deformace vrtule	Vyměňte vrtuli.
Po nárazu způsobuje opětovné spuštění dronu jeho nekontrolované létání.	Deformace vrtule Vadný motor	Vyměňte vrtuli. Vyměňte motor.
Po nárazu a opětovném spuštění dronu létá nekontrolovatelně.	Třísly akcelerometru ztrácí rovnováhu v důsledku nárazu.	Po ponechání dronu v klidu po dobu 5–10 sekund nebo po provedení horizontální kalibrace bude problém vyřešen. Podrobné kroky najdete v návodu v kapitole 9.3: Provedení horizontální kalibrace.

Produkt: Dron F10 + 3 akumulátory s dálkovým ovládním Model: F10

Série: F10A1

Dovozce: IMPORTIO sp. z o.o.  
ul Legnicka 57K6, 54-203 Wrocław  
54-203 Wrocław NIP: 8322086336  
e-mail: biuro@importio.pl

Výrobce: SHANTOU XIAOWANGGUO TRADING CO., LTD  
NANHUI VILLAGE, LIANSHANG TOWN, CHENGHAI DISTRICT,  
SHANTOU CITY, GUANGDONG PROVINCE, CHINA

Zařízení splňuje normy: EN 71-1:2014+A1:2018, EN 71-2:2020, EN 71-3:2019+A1:2021  
Zařízení je v souladu se směrnicí: Směrnice Evropského parlamentu a Rady 2009/48/ES  
ze dne 18. června 2009 o bezpečnosti hraček

VAROVÁNÍ – Místní části – nebezpečí udusení!

Varování – dálkově ovládané letadlo – používá pouze na volném prostranství  
Vyrobeno v Číně

